

Roulette rénovation pour Pour baie coulissante PVC

Référence : 671

1 Prendre la cote **C** sur le chariot à remplacer ;

NOTA : Si ce chariot est réglable, le régler en position milieu avant de prendre la cote.

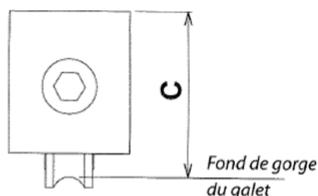

2 Choisir la cale puis l'usiner selon la cote **C** ;

Cote **C** de 34 à 48,5

Grande cale

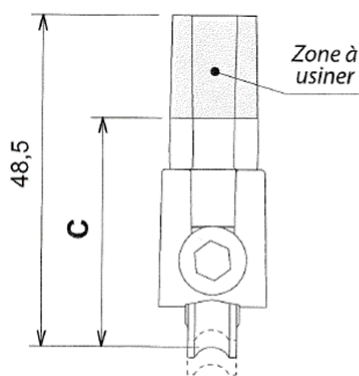

Cote **C** de 29 à 33,5

Petite cale

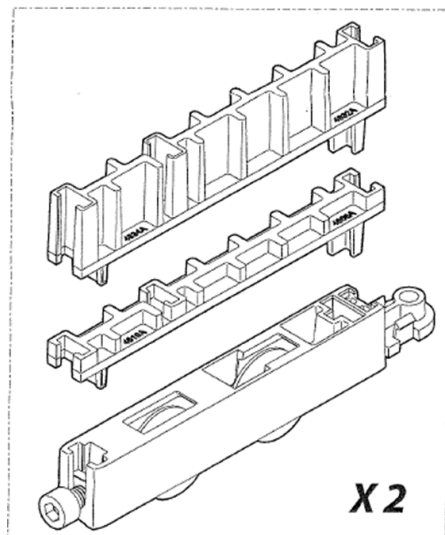
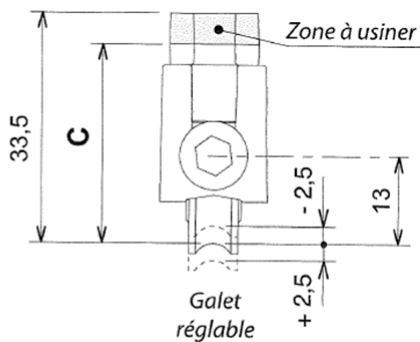

Charge maximale admissible par vantail : **180Kg**

3 Au besoin, usiner le profil.

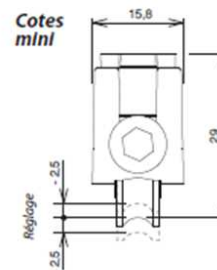
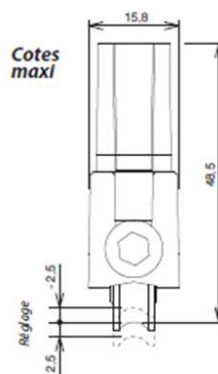
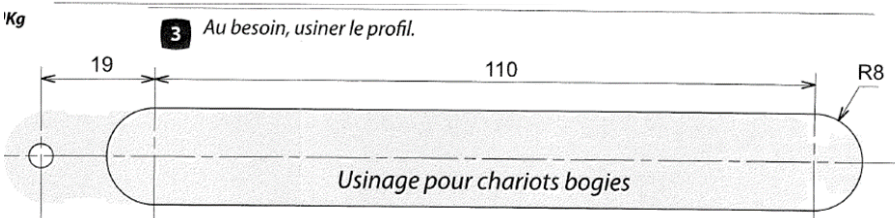

UNE QUESTION ? UN CONSEIL ?

Contactez-nous ! 04 94 61 38 38

2, Vieux chemin de Sainte Musse
 A57 Sortie 3
 83100 TOULON

www.mentor-alu.fr
 contact@mentor-alu.fr
 Fax : 04 94 61 70 93

Ouvert aussi samedi matin de 9h00 à 12 h00